

4500 | 直观的包装箱喷码

物有所值

按需喷墨技术

轻触即可操控

快速响应的彩色触摸屏让日常操作变得简单、直接

操作简便

简洁直观的所见即所得 5.7 英寸触摸屏用户界面，本地界面语言，只需指尖轻触，即可轻松操作。

提高正常运行时间

即插即用，方便、干净更换耗材，30 秒内即可完成，无需每日维护。

扩展的连接性，使用更加简便

可以使用 U 盘下载或备份生产数据。有停机输出可与传送带联机，防止产品漏打码。

易于安装和集成

您只需要三个步骤：购买、拆箱、安装，就可以投入使用，IP54 防护等级，即使在多尘和潮湿的环境中也可轻松喷码（IP54 防护等级）。

满足多种生产线需求

紧凑的结构和可选的喷头定位配件可使它轻松用于难以接近的生产线、适合各种尺寸的包装和环境。

开箱即可直接装于生产线

安装无需特别的培训或工厂压缩空气。开箱后 30 分钟即可安装好开始打印。

智能化耗材系统，无需设置。

自动化的耗材管理，干净、高度安全。

适合季节性使用

轻松存放数周后可以立即重启（3 个月内无需内部清洗）。

物有所值

可为您的包装箱打印高达 56 mm 的标识

一致的喷码质量，减少产品召回和浪费

最新一代喷头设计确保文本和标识在远处也清晰可见，方便仓储物流管理。

先进的墨点控制系统延长正常生产时间：一瓶 1L 油墨可标识 39,000 个纸箱*

可快速更换油墨瓶，将正常运行时间最大化。也可供应 0.5L 油墨瓶。

多种彩色油墨可供选择

为您的渗透性表面包装选择墨色或红色油墨（纸板箱、纸）。即使在最恶劣的存放环境中，标识仍清晰可读。



开箱后 30 分钟即可开始打印。

第 1 步：按开启按钮，第 2 步：选择作业，第 3 步：按“打印”。



多种字符和标识，多种语言。



一瓶 1L 油墨可标识 39,000 个纸箱。

*基于打印 16 个 13 毫米高的 7 点阵字符，点大小设置成 3。

4500 - 规格

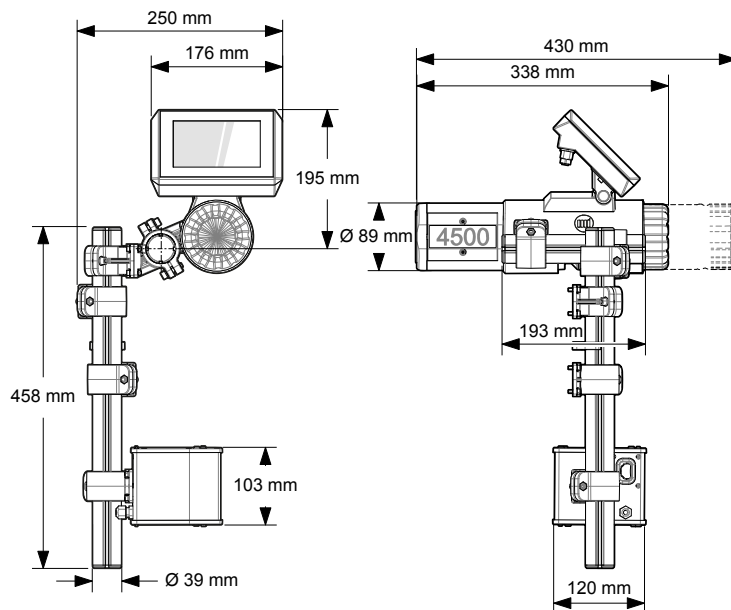

喷码特点

- 为渗透性材质提供 2 种水基油墨，颜色：墨色和红色
- 0.5 或 1L 油墨瓶，配有油墨液位报警。显示屏上提示剩余油墨量
- 7 喷嘴打印头一行可打印 13 mm 或 24 mm 内容
- 16 喷嘴打印头一行可打印 29 mm 或 56 mm 高内容，或 2 行每行 13 mm 或 24 mm 高内容
- 可打印文本、时间、日期、有效期、班次代码、计数、图像 (png 或 bmp)
- 日历功能，可自定义日期格式
- 可以储存 200 条信息，每条信息可容纳多达 100 个字符
- 可调整字符宽度
- 可设置喷码延迟功能以调整打印位置
- 可以向下或侧面喷码
- 打印头与目标距离：2–20 mm
- 打印方向从右到左或从左到右
- 打印速度高达 60 m/min
- 油墨管路：
 - 内部调节
 - 无需调整。无需工厂压缩空气
- 字符集：兼容统一码 Unicode。拉丁语、阿拉伯语、斯拉夫语、简体中文、繁体中文、希腊、希伯来语、日语、泰语等
- 支持 TrueType 和 BDF 字体格式
- 字体矩阵：
 - 7 喷嘴头：5x5, 7x5
 - 16 喷嘴头：5x5, 5x7, 12x7, 16x10

操作功能

- 启动/停止喷码共用一个按钮
- 操作界面：直观、图标操控、所见即所得 5.7 英寸 (144.8 mm) 触摸屏
- 32 种界面语言：阿拉伯语、巴西语、保加利亚语、简体中文、克罗地亚语、捷克语、丹麦语、荷兰语、英语、芬兰语、希腊语、希伯来语、匈牙利语、印度尼西亚语、意大利语、日语、挪威语、波斯语、法语、德语、波兰语、葡萄牙语、罗马尼亚语、俄语、斯洛文尼亚语、西班牙语、瑞士语、繁体中文、泰语、土耳其语和越南语
- 3 个用户级别 (操作人员、高级操作人员和管理员)
- 内置信息编辑器
- 可使用一种语言的界面另一种语言和/或字符集打印信息内容
- 通过 U 盘导入/导出作业和喷码机设置
- 控制器上提供直接清洗按钮功能，便于清洁
- 完整的功能系统，开箱即可使用

其他特点

- 手动设置或者内置式喷码速度检测
- 内置目标传感器
- 喷码机出错时输出传送带停机信号
- 可选报警灯塔
- 公历、儒略历和伊斯兰历
- 工作温度：5°C 到 45°C (41°F 到 113°F)
- 重量：大约 4.5 kg (9.92 lbs)，不含油墨瓶
- 湿度：10% 到 90%，无冷凝
- 保护等级：IP54
- 电源：100/240 V AC，50/60 Hz 交直流转换电源：24 V (DC)，1.5 A
- 包装中包括：喷码机、支架、电源、电缆、含说明书的 DVD 光盘和用户手册

我们保留不通知而修改设计或说明的权利。



扫描二维码关注马肯依玛士官方微信

马肯依玛士(上海)标识科技有限公司
上海市奉贤区吴塘路 298 号
邮编：201401
电话：+86 21 6163 5888
传真：+86 21 5743 2002



markem·imaje

a DOVER company

www.markem-imaje.com.cn

